

Visual Identity Guidelines



V.5.3



RVSTA

株式会社リバスタ

はじめに

本ガイドラインは、当社の関係者の皆様に適切に当社ロゴをご利用いただくためのデザインの規定、注意点、具体的な使用例などを定めたものです。本ガイドラインの主旨をご理解の上、ロゴをご利用いただければ幸いです。なお、ロゴの利用に際しては、本ガイドラインへの同意を前提に当社 Web サイトにある「[ロゴ利用申請フォーム](#)」より当社へ事前に申請・承認を得ていただく必要がございます。

- * 本ガイドラインは、事前の通知なく、改訂される場合がございます。
- ** 本ガイドラインに対するお問い合わせは、下記までお願いいたします。

お問い合わせ先

〒135-0061 東京都江東区豊洲 5-6-36 豊洲プライムスクエア 9F
株式会社リバスタ TEL：03-3532-5850

改訂履歴

Ver.	改訂日	改訂内容	作成・所管
1.0	2015.08	初版発行	(株)リバスタ (旧社名：(株)イーリバースドットコム)
2.0	2016.08	【追記】 ・ブランドロゴの分類 ・サービスロゴ ・最小使用サイズ	(株)リバスタ (旧社名：(株)イーリバースドットコム)
2.1	2017.03	【修正】 ・本社住所、連絡先	(株)リバスタ (旧社名：(株)イーリバースドットコム)
3.0	2017.10	【修正】 ・サービスロゴのメッセージ 【追記】 ・Buildee ロゴ	(株)リバスタ (旧社名：(株)イーリバースドットコム)
3.1	2018.04	【修正】連絡先	(株)リバスタ (旧社名：(株)イーリバースドットコム)
4.0	2019.10	【修正】 ・V3.1 刷新 → V4.0 ・ロゴガイドラインの改定 【削除】 ・メッセージ付きコーポレートロゴ 【追記】 ・禁止事項の例	(株)リバスタ (旧社名：(株)イーリバースドットコム)
4.1	2019.12	【追記】 ・Buildee サービスロゴ(調整会議、労務安全、入退場管理)	(株)リバスタ (旧社名：(株)イーリバースドットコム)
5.0	2022.04	【修正】 ・社名変更に伴うコーポレートロゴ改定	(株)リバスタ
5.1	2022.10	【追記】 ・BANKEN ロゴ	(株)リバスタ
5.2	2024.08	【追記】 ・TansoMiru ロゴ ・GENBATON ロゴ ・ビルダーズポイント ロゴ	(株)リバスタ
5.3	2024.09	【追記】 ・BANKEN 顔レコ ロゴ	(株)リバスタ

• INDEX •

○ ブランドロゴのコンセプト、タグライン	P4
○ ロゴ利用条件	P4
○ 権利帰属	P4
○ ブランドロゴの分類	P5
○ ガイドライン	
・ コーポレートロゴ	P5
・ サービスロゴ(e-reverse.com)	P16
・ サービスロゴ(er-contract)	P19
・ サービスロゴ(Buildee)	P22
・ サービスロゴ(Buildee 各サービスロゴ)	P24
・ サービスロゴ(BANKEN)	P26
・ サービスロゴ(BANKEN 各サービスロゴ)	P28
・ サービスロゴ(TansoMiru)	P32
・ サービスロゴ(TansoMiru 各サービスロゴ)	P34
・ サービスロゴ(GENBATON)	P36
・ サービスロゴ(ビルダーズポイント)	P38

• ブランドロゴのコンセプト •

コーポレートロゴのコンセプト：

事業のあらゆる方向への広がり、未来の可能性を、六つの矢印に込めて。

矢印が描く六角形は、見方を変えると立方体となり、空間をつくる建設のイメージと、今までの常識を覆す立体的な展開力を示す。

• タグライン •

「つくる」の現場から、世界を変える。

私たちは、建設業界が抱える「つくる」現場の課題解決を変革の第一歩とし、その変革を通じて社会全体に貢献する企業になります。

• ロゴ利用条件 •

弊社は、掲載者が以下の利用条件に従って弊社ロゴ(以下「ロゴ」)を利用する場合に限り、掲載者がロゴを無償で利用することを承諾します。

- (1) ロゴの利用目的は、弊社及び弊社サービスそのものの紹介に限ります。掲載者は、かかる目的以外の目的でロゴを利用することはできません。
- (2) 掲載者は、ロゴの変形、加工、改変を行ってはなりません。また、掲載者はロゴを文章の一部に使うことはできません。
- (3) 掲載者は、ロゴをアプリのアイコンやロゴの一部に利用することはできません。
- (4) 掲載者は、ロゴをプロフィール画像や背景に利用することはできません。
- (5) 掲載者は、ロゴを弊社と関係のないサービスへのリンクや転送等に利用することはできません。
- (6) 掲載者は、弊社以外のサービス、製品又は媒体を示すものとして、ロゴを利用することはできません。
- (7) 掲載者は、弊社以外のサービス、製品又は媒体が弊社と混同・誤認されるおそれのある態様でロゴを利用することはできません。
- (8) 掲載者は、ロゴの周囲のイメージを保持するための占有スペース(ロゴの外枠、以下「アイソレーションエリア」)を確保しなければならず、アイソレーションエリアの範囲内には他の要素を配置することはできません。なお、アイソレーションエリアを確保しても、ロゴの近くに大きさや見え方が強い文字や図形はできる限り表示しないでください。
- (9) 掲載者は、以下に該当する外部媒体にロゴを掲載してはなりません。
 - ①過度に暴力的な表現、露骨な性的表現、人種、国籍、信条、性別、社会的身分、門地等による差別につながる表現、自殺、自傷行為、薬物乱用を誘引又は助長する表現、その他、反社会的な表現を含む外部媒体。
 - ②個人情報又はプライバシー情報を不正に取得する外部媒体。
 - ③アフィリエイトのみで内容のないもの、特定のウェブサイトへの誘導を目的とするもの、ウェブスクレイピング、ワードサラダ、その他、一般にスパムとみなされる外部媒体。
 - ④弊社又は第三者の著作権、商標権、特許権等の知的財産権、名誉権、プライバシー権、その他法令上又は契約上の権利を侵害する外部媒体。
 - ⑤その他、弊社が不適切と判断する外部媒体。
- (10) 掲載者は、弊社が外部媒体を公認又は支持しているとの誤解を招くおそれのある態様で、ロゴを利用することはできません。

• 掲載者の責任について

- (1) 弊社は、掲載者が本ガイドラインに違反してロゴを利用していると認めた場合、当該掲載者に対して、ロゴの利用停止、その他、弊社が必要かつ適切と判断する措置を講じることができるものとします。但し、弊社は、かかる違反を防止又は是正する義務を負いません。
- (2) 掲載者は、ロゴを利用したこと起因して(弊社がかかる利用を原因とするクレームを第三者より受けた場合を含みます)、弊社が直接的又は間接的に何らかの損害(弁護士費用の負担を含みます)を被った場合、弊社の請求にしたがって直ちにこれを補償しなければなりません。

• 非保証・免責

- (1) 弊社は、ロゴに事実上又は法律上の瑕疵(安全性、信頼性、正確性、完全性、有効性、特定の目的への適合性、セキュリティなどに関する欠陥、エラーやバグ、権利侵害などを含みます)がないことを明示的にも黙示的にも保証しておりません。当社は、かかる瑕疵を除去してロゴを提供する義務を負いません。
- (2) 弊社は、ロゴに起因して掲載者に生じたあらゆる損害について一切の責任を負いません。

• 本ガイドラインの変更

弊社は、弊社が必要と判断する場合、あらかじめ通知することなく、いつでも本ガイドラインを変更することができます。変更後の本ガイドラインは、弊社が運営するウェブサイト内の適切な場所に掲示された時点もしくは掲載者へ本ガイドラインの更新に関する案内が送られた時点からその効力が生じるものとし、掲載者は変更後もロゴを利用し続けることにより、変更後の本ガイドラインに同意したものとみなされます。

• 準拠法・管轄

本ガイドラインは日本語を正文とし、その準拠法は日本法とします。ロゴに起因又は関連して掲載者と弊社との間に生じた紛争については、東京地方裁判所を第一審の専属的合意管轄裁判所とします。

• ロゴ権利帰属 •

弊社ロゴに関連する一切の権利(著作権、商標権等の知的財産権を含み、これらに限りません)は、すべて弊社に帰属します。

・ブランドロゴの分類

弊社ブランドロゴには、**コーポレートロゴ**と**サービスロゴ**があります。また、サービスごと (e-reverse.com, er-contract, Buildee, BANKEN, TansoMiru, GENBATON, ビルダーズポイント) にもつサービスロゴをご利用いただけます。ご利用の際は、以下の各ガイドラインに従って正しくご使用ください。

・ガイドライン | コーポレートロゴ(日本語社名あり)

コーポレートロゴマークは基本的にはロゴタイプと組み合わせて使用します。形状はスタンダードタイプ(横長の長方形)とスクエアタイプ(正方形)の2タイプがあります。



スタンダードタイプ | フルカラー

・カラーバリエーション **全ロゴ共通 ※Buildeeを除く**



スクエアタイプ | フルカラー

・カラーバリエーション **全ロゴ共通 ※Buildeeを除く**



アイソレーションエリア(最小余白) | コーポレートロゴ

ロゴマークは縦横比を変更しなければ、自由にサイズを変更して利用することができますが、ロゴの視認性を保つため周囲に一定の余白エリアを設けるアイソレーションを規定しています。下図は、最小の余白(ブルーの範囲)を示したもので、原則として余白エリアには他のいかなる要素も配置・干渉されないようご注意ください。

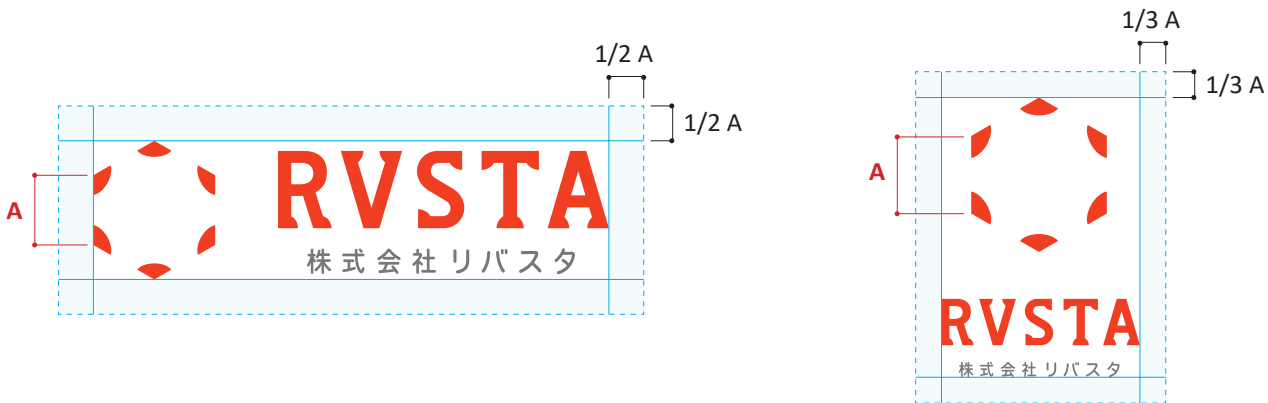

使用最小サイズ | コーポレートロゴ

ロゴの視認性と可読性を確保するため、下図の最小使用サイズ以上で使用してください。
※可読性が担保できる場合、例外的に最小サイズより小さく使用することができます。



禁止事項 全ロゴ共通

弊社のもつ全てのブランドロゴマークについて、変形や加工をして使用することは禁止しております。
具体的に次のような変形・加工は禁止されています。



ガイドラインにない規定外の色を用いない



比率を変えて変形をしてはならない



ロゴマークとロゴタイプの比率をかえてはならない



ロゴタイプを他の書体で表現してはならない



ロゴに他の要素を追加してはならない



傾けてはならない



ロゴの一部が欠けてはならない



ロゴが不明瞭となる複雑な背景の上に表示してはならない



ロゴにグラデーションをかけてはならない

・ガイドライン | コーポレートロゴ(日本語社名なし)・

コーポレートロゴマークは基本的にはロゴタイプと組み合わせて使用します。形状はスタンダードタイプ(横長の長方形)とスクエアタイプ(正方形)の2タイプがあります。



基本カラー

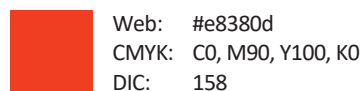

スタンダードタイプ | フルカラー

・カラーバリエーション 全ロゴ共通 ※Buildeeを除く・



スクエアタイプ | フルカラー

・カラーバリエーション 全ロゴ共通 ※Buildeeを除く・



アイソレーションエリア(最小余白) | コーポレートロゴ

ロゴマークは縦横比を変更しなければ、自由にサイズを変更して利用することができますが、ロゴの視認性を保つため周囲に一定の余白エリアを設けるアイソレーションを規定しています。下図は、最小の余白(ブルーの範囲)を示したもので、原則として余白エリアには他のいかなる要素も配置・干渉されないようご注意ください。

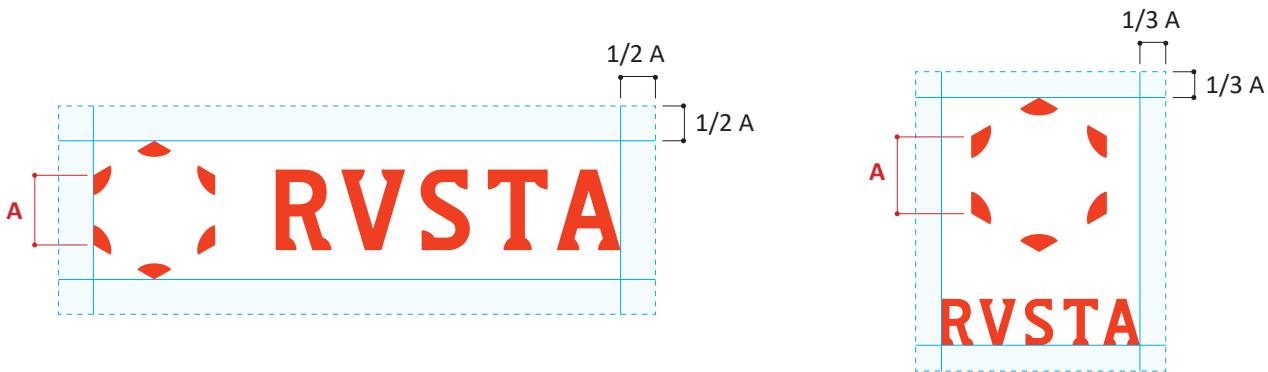

使用最小サイズ | コーポレートロゴ

ロゴの視認性と可読性を確保するため、下図の最小使用サイズ以上で使用してください。
※可読性が担保できる場合、例外的に最小サイズより小さく使用することができます。



禁止事項 全ロゴ共通

弊社のもつ全てのブランドロゴマークについて、変形や加工をして使用することは禁止しております。
具体的に次のような変形・加工は禁止されています。



ガイドラインにない規定外の色を用いない



比率を変えて変形をしてはならない



ロゴマークとロゴタイプの比率をかえてはならない



ロゴタイプを他の書体で表現してはならない



ロゴに他の要素を追加してはならない



傾けてはならない



ロゴの一部が欠けてはならない



ロゴが不明瞭となる複雑な背景の上に表示してはならない



ロゴにグラデーションをかけてはならない

・ガイドライン | コーポレートロゴ(日本語社名+タグライン)・

コーポレートロゴマークは基本的にはロゴタイプと組み合わせて使用します。形状はスタンダードタイプ(横長の長方形)とスクエアタイプ(正方形)の2タイプがあります。



基本カラー

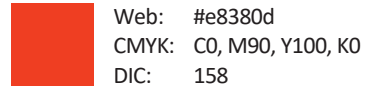

スタンダードタイプ | フルカラー

・カラーバリエーション 全ロゴ共通 ※Buildeeを除く



スクエアタイプ | フルカラー

・カラーバリエーション 全ロゴ共通 ※Buildeeを除く



・アイソレーションエリア(最小余白) | コーポレートロゴ

ロゴマークは縦横比を変更しなければ、自由にサイズを変更して利用することができますが、ロゴの視認性を保つため周囲に一定の余白エリアを設けるアイソレーションを規定しています。下図は、最小の余白(ブルーの範囲)を示したもので、原則として余白エリアには他のいかなる要素も配置・干渉されないようご注意ください。

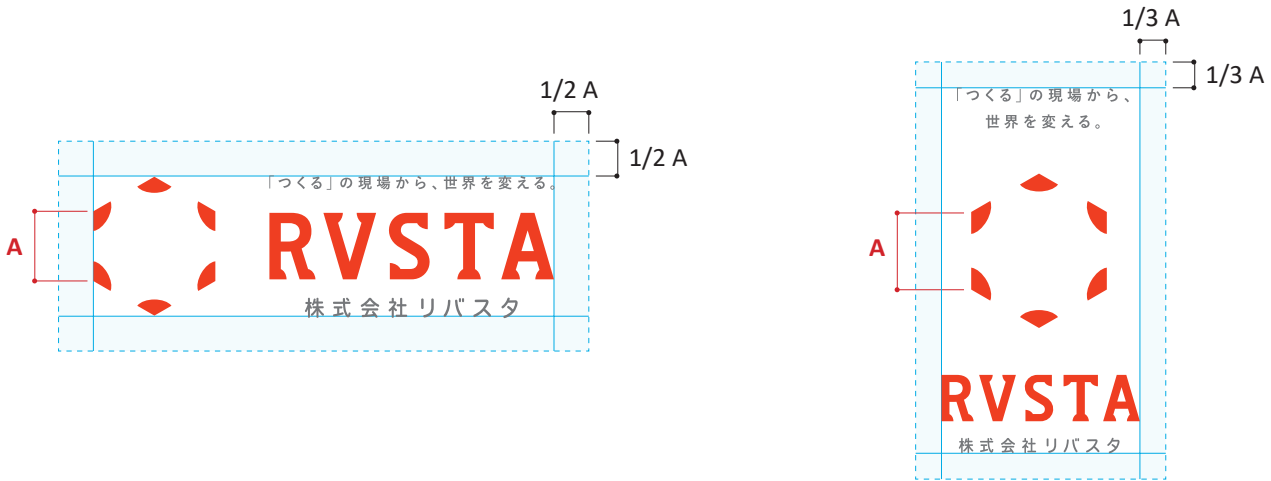

・使用最小サイズ | コーポレートロゴ

ロゴの視認性と可読性を確保するため、下図の最小使用サイズ以上で使用してください。
※可読性が担保できる場合、例外的に最小サイズより小さく使用することができます。



・禁止事項 全ロゴ共通

弊社のもつ全てのブランドロゴマークについて、変形や加工をして使用することは禁止しております。
具体的に次のような変形・加工は禁止されています。



ガイドラインにない規定外の色を用いない



比率を変えて変形をしてはならない



ロゴマークとロゴタイプの比率をかえてはならない



ロゴタイプを他の書体で表現してはならない



ロゴに他の要素を追加してはならない



傾けてはならない



ロゴの一部が欠けてはならない



ロゴが不明瞭となる複雑な背景の上に表示してはならない



ロゴにグラデーションをかけてはならない

・シンボルロゴ単体



基本カラー

	Web: #e8380d
	CMYK: C0, M90, Y100, K0
	DIC: 158

スタンダードタイプ | フルカラー

・カラーバリエーション 全ロゴ共通 ※Buildeeを除く



グレースケール



モノクロ



ホワイト (白抜き)



単色
※単色は各ロゴの基本カラーを使用

・アイソレーションエリア(最小余白) | コーポレートロゴ

ロゴマークは縦横比を変更しなければ、自由にサイズを変更して利用することができますが、ロゴの視認性を保つため周囲に一定の余白エリアを設けるアイソレーションを規定しています。下図は、最小の余白(ブルーの範囲)を示したもので、原則として余白エリアには他のいかなる要素も配置・干渉されないようご注意ください。

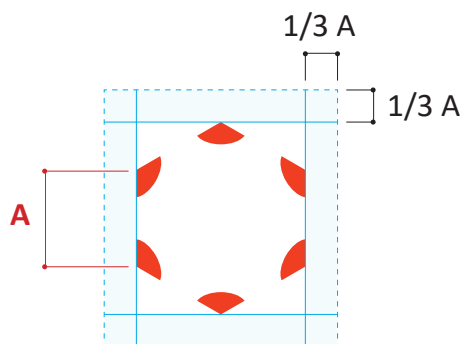

・使用最小サイズ | シンボルロゴ

ロゴの視認性と可読性を確保するため、下図の最小使用サイズ以上で使用してください。
※可読性が担保できる場合、例外的に最小サイズより小さく使用することができます。



社名ロゴ単体

株式会社リバスタ

スタンダードタイプ

基本カラー



Web: #7d7d7d
CMYK: C0, M0, Y0, K65
DIC: 515

カラーバリエーション

株式会社リバスタ

グレースケール

株式会社リバスタ

ホワイト (白抜き)

株式会社リバスタ

モノクロ

株式会社リバスタ

単色

※単色は各ロゴの基本カラーを使用

タグライン単体

「つくる」の現場から、世界を変える。

1行組

「つくる」の現場から、
世界を変える。

2行組

基本カラー



Web: #7d7d7d
CMYK: C0, M0, Y0, K65
DIC: 515

カラーバリエーション

「つくる」の現場から、
世界を変える。

グレースケール

「つくる」の現場から、
世界を変える。

ホワイト (白抜き)

「つくる」の現場から、
世界を変える。

モノクロ

「つくる」の現場から、
世界を変える。

単色

※単色は各ロゴの基本カラーを使用

• メインカラー

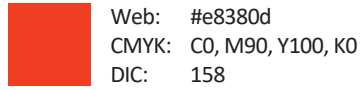

• サブカラー (推奨)

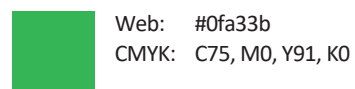
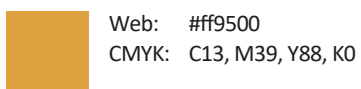
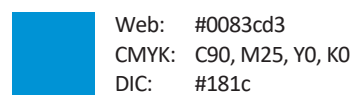
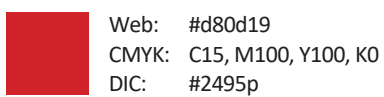
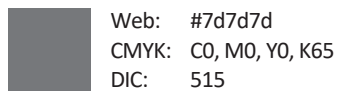

• ロゴタイプ単体

RVSTA

株式会社リバスタ

スタンダードタイプ

基本カラー



Web: #e8380d
CMYK: C0, M90, Y100, K0
DIC: 158

• カラーバリエーション

RVSTA

株式会社リバスタ

グレースケール

RVSTA

株式会社リバスタ

モノクロ

RVSTA

株式会社リバスタ

ホワイト (白抜き)

RVSTA

株式会社リバスタ

単色

※単色は各ロゴの基本カラーを使用

• ロゴタイプ単体 (日本語社名なし)

RVSTA

スタンダードタイプ

基本カラー



Web: #e8380d
CMYK: C0, M90, Y100, K0
DIC: 158

• カラーバリエーション

RVSTA

グレースケール

RVSTA

モノクロ

RVSTA

ホワイト (白抜き)

RVSTA

単色

※単色は各ロゴの基本カラーを使用

アイソレーションエリア(最小余白) | コーポレートロゴ

ロゴマークは縦横比を変更しなければ、自由にサイズを変更して利用することができますが、ロゴの視認性を保つため周囲に一定の余白エリアを設けるアイソレーションを規定しています。下図は、最小の余白(ブルーの範囲)を示したもので、原則として余白エリアには他のいかなる要素も配置・干渉されないようご注意ください。



使用最小サイズ | コーポレートロゴ

ロゴの視認性と可読性を確保するため、下図の最小使用サイズ以上で使用してください。
※可読性が担保できる場合、例外的に最小サイズより小さく使用することができます。



・ガイドライン | e-reverse.com サービスロゴ

e-reverse.com サービスロゴマークは基本的にはロゴタイプと組み合わせて使用します。形状はスタンダードタイプ(横長の長方形)とスクエアタイプ(正方形)の2タイプがあり、またそれぞれにサービスメッセージ付きがあります。

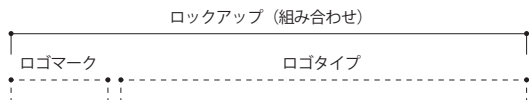

スタンダードタイプ
フルカラー

基本カラー

	Web: #d80d19
	CMYK: C15, M100, Y100, K0
	DIC: #2495p

・カラーバリエーション

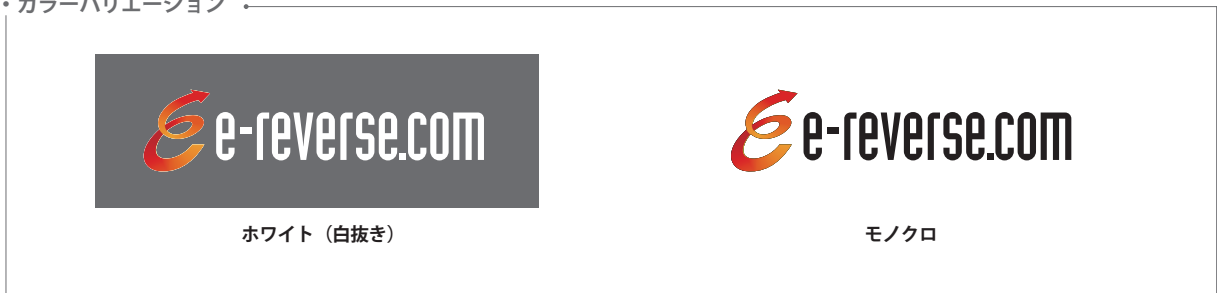

・ロゴマーク+ロゴタイプ + メッセージ付き



スタンダードタイプ

基本カラー

	Web: #d80d19
	CMYK: C15, M100, Y100, K0
	DIC: #2495p

・カラーバリエーション

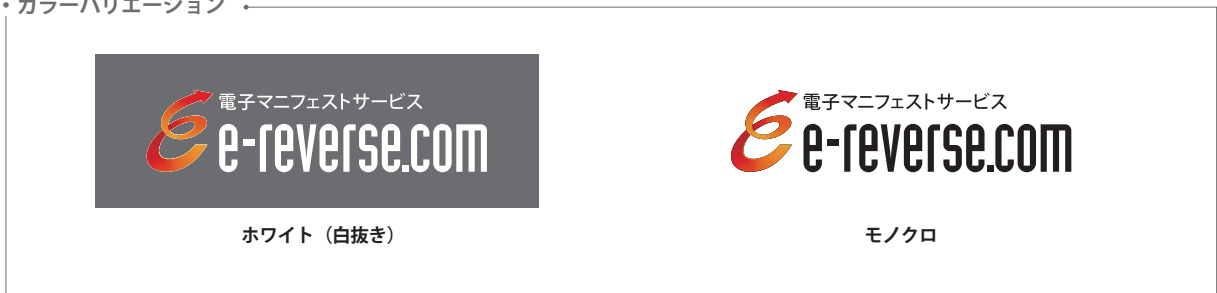

• スクエアタイプ •

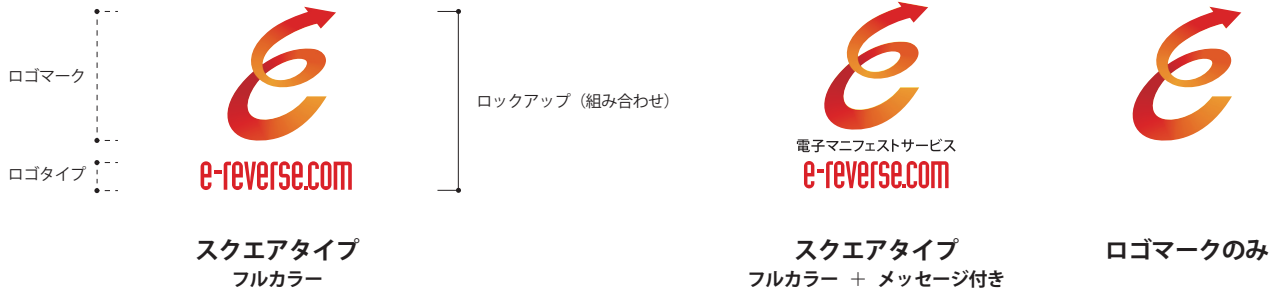

• カラーバリエーション •



アイソレーションエリア(最小余白) | e-reverse.com サービスロゴ

ロゴマークは縦横比を変更しなければ、自由にサイズを変更して利用することができますが、ロゴの視認性を保つため周囲に一定の余白エリアを設けるアイソレーションを規定しています。下図は、最小の余白(ブルーの範囲)を示したもので、原則として余白エリアには他のいかなる要素も配置・干渉されないようご注意ください。

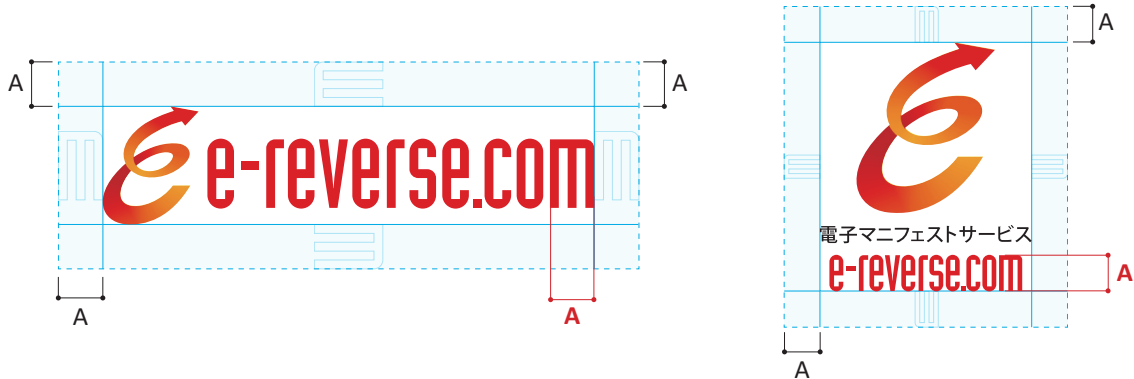

使用最小サイズ | e-reverse.com サービスロゴ

ロゴの視認性と可読性を確保するため、下図の最小使用サイズ以上で使用してください。



禁止事項 全ロゴ共通

弊社のもつ全てのブランドロゴマークについて、変形や加工をして使用することは禁止しております。具体的に次のような変形・加工は禁止されています。



ガイドラインにない規定外の色を用いない



比率を変えて変形をしてはならない



ロゴマークとロゴタイプの比率をかえてはならない



ロゴタイプを他の書体で表現してはならない



ロゴに他の要素を追加してはならない



傾けてはならない



ロゴの一部が欠けてはならない



ロゴが不明瞭となる複雑な背景の上に表示してはならない



ロゴに規定以外のグラデーションをかけてはならない

・ガイドライン | er-contract サービスロゴ

er-contract サービスロゴマークは基本的にはロゴタイプと組み合わせて使用します。形状はスタンダードタイプ(横長の長方形)とスクエアタイプ(正方形)の2タイプがあり、またそれぞれにサービスメッセージ付きがあります。



スタンダードタイプ
フルカラー

基本カラー

Web: #0083cd3
CMYK: C90, M25, Y0, K0
DIC: #181c

・カラーバリエーション



・ロゴマーク+ロゴタイプ + メッセージ付き



スタンダードタイプ

基本カラー

Web: #0083cd3
CMYK: C90, M25, Y0, K0
DIC: #181c

・カラーバリエーション



• スクエアタイプ



スクエアタイプ
フルカラー

ロックアップ (組み合わせ)



スクエアタイプ
フルカラー + メッセージ付き



ロゴマークのみ

• カラーバリエーション



ホワイト (白抜き)



モノクロ

・アイソレーションエリア(最小余白) | er-contract サービスロゴ

ロゴマークは縦横比を変更しなければ、自由にサイズを変更して利用することができますが、ロゴの視認性を保つため周囲に一定の余白エリアを設けるアイソレーションを規定しています。下図は、最小の余白(ブルーの範囲)を示したもので、原則として余白エリアには他のいかなる要素も配置・干渉されないようご注意ください。

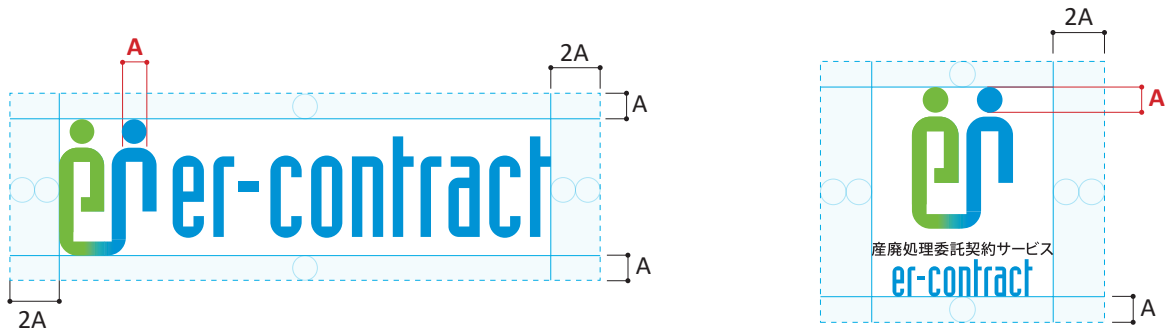

・使用最小サイズ | er-contract サービスロゴ

ロゴの視認性と可読性を確保するため、下図の最小使用サイズ以上で使用してください。



・禁止事項 **全ロゴ共通**

弊社のもつ全てのブランドロゴマークについて、変形や加工をして使用することは禁止しております。具体的に次のような変形・加工は禁止されています。



ガイドラインにない規定外の色を用いない



比率を変えて変形をしてはならない



ロゴマークとロゴタイプの比率をかえてはならない



ロゴタイプを他の書体で表現してはならない



ロゴに他の要素を追加してはならない



傾けてはならない



ロゴの一部が欠けてはならない



ロゴが不明瞭となる複雑な背景の上に表示してはならない



ロゴにグラデーションをかけてはならない

ガイドライン | Buildee サービスロゴ

Buildee サービスロゴは以下のスタンダードタイプ(ロゴタイプのみ)となります。



スタンダードタイプ
フルカラー + ロゴタイプのみ

基本カラー



Web: #ff9500
CMYK: C13, M39, Y88, K0

建設現場施工管理サービス



スタンダードタイプ
フルカラー + メッセージ

カラーバリエーション | Buildee サービスロゴ

Buildee サービスロゴはフルカラーとグレースケールの2パターンのみで、モノクロ・単色の表現はできません。ただし、ロゴタイプのみパターンでは、下図の通りモノクロ、ホワイト(白抜き)、単色のパターンも使用できます。

カラーバリエーション | Buildee ロゴ専用

建設現場施工管理サービス



スタンダードタイプ | グレースケール



ロゴタイプのみ | モノクロ



ロゴタイプのみ | ホワイト(白抜き)



ロゴタイプのみ | 単色

アイソレーションエリア(最小余白) | Buildee サービスロゴ

ロゴマークは縦横比を変更しなければ、自由にサイズを変更して利用することができますが、ロゴの視認性を保つため周囲に一定の余白エリアを設けるアイソレーションを規定しています。下図は、最小の余白(ブルーの範囲)を示したもので、原則として余白エリアには他のいかなる要素も配置・干渉されないようご注意ください。

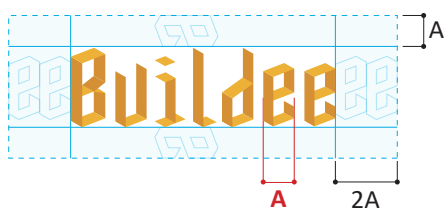

スタンダードタイプ
フルカラー + ログotypのみ

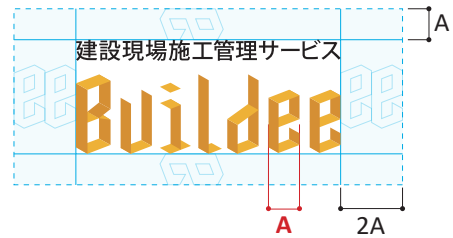

スタンダードタイプ
フルカラー+ メッセージ

使用最小サイズ | Buildee サービスロゴ

ロゴの視認性と可読性を確保するため、下図の最小使用サイズ以上で使用してください。



ログotypのみ

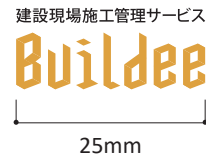

ログotyp+ メッセージ

禁止事項 全ロゴ共通

弊社のもつ全てのブランドロゴマークについて、変形や加工をして使用することは禁止しております。具体的に次のような変形・加工は禁止されています。



ガイドラインにない規定外の色を用いない



比率を変えて変形をしてはならない



ログotypを他の書体で表現してはならない



ロゴに他の要素を追加してはならない



傾けてはならない



ロゴの一部が欠けてはならない



ロゴが不明瞭となる複雑な背景の上に表示してはならない



ロゴにグラデーションをかけてはならない

ガイドライン | Buildee サービスロゴ

これらのロゴは基本的にはロゴマークとロゴタイプの組み合わせで使用します。
ロゴマーク単体での使用も可能です。



基本カラー



Web: #d24424
CMYK: C15, M85, Y90, K0



基本カラー



Web: #ff9500
CMYK: C13, M39, Y88, K0

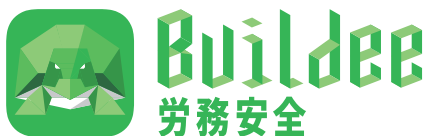

基本カラー



Web: #0fa33b
CMYK: C75, M0, Y91, K0

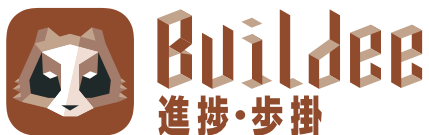

基本カラー



Web: #9e4e18
CMYK: C45, M80, Y100, K10

アイソレーションエリア(最小余白) | Buildee サービスロゴ

ロゴマークは縦横比を変更しなければ、自由にサイズを変更して利用することができますが、ロゴの視認性を保つため周囲に一定の余白エリアを設けるアイソレーションを規定しています。下図は、最小の余白(ブルーの範囲)を示したもので、原則として余白エリアには他のいかなる要素も配置・干渉されないようご注意ください。

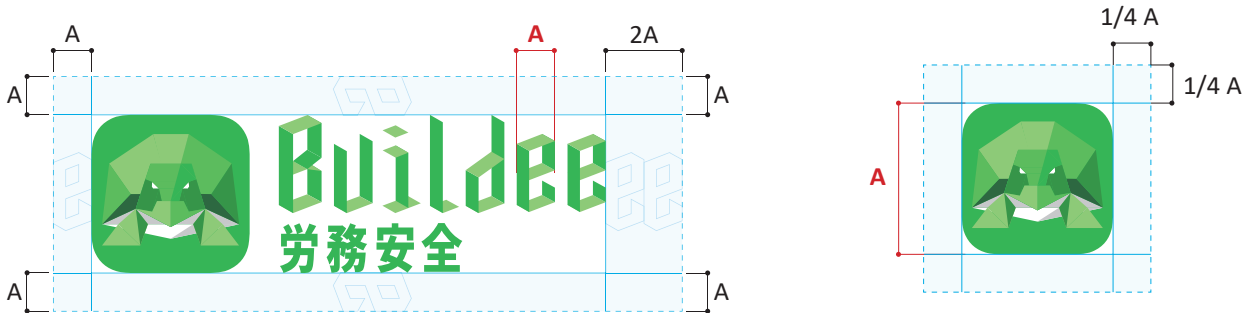

使用最小サイズ | Buildee サービスロゴ

ロゴの視認性と可読性を確保するため、下図の最小使用サイズ以上で使用してください。
※可読性が担保できる場合、例外的に最小サイズより小さく使用することができます。



禁止事項 全ロゴ共通

弊社のもつ全てのブランドロゴマークについて、変形や加工をして使用することは禁止しております。具体的に次のような変形・加工は禁止されています。



ガイドラインにない規定外の色を用いない



比率を変えて変形をしてはならない



ロゴマークとロゴタイプの比率をかえてはならない



ロゴタイプを他の書体で表現してはならない



ロゴに他の要素を追加してはならない



傾けてはならない



ロゴの一部が欠けてはならない



ロゴが不明瞭となる複雑な背景の上に表示してはならない



ロゴにグラデーションをかけてはならない

・ガイドライン | BANKEN サービスロゴ

BANKEN サービスロゴは以下のスタンダードタイプ(ロゴタイプのみ)となります。

建設現場ICT機器ソリューション

BANKEN

スタンダードタイプ
フルカラー+ メッセージ

| 基本カラー



Web: #d24424
CMYK: C15, M85, Y90, K0

BANKEN

ロゴタイプのみ | フルカラー

・カラーバリエーション | BANKEN サービスロゴ

BANKEN サービスロゴはフルカラーとグレースケールの2パターンのみで、モノクロ・ホワイト(白抜き)・単色の表現はできません。ただし、ロゴタイプのみパターンでは、下図の通りモノクロ、ホワイト(白抜き)、単色のパターンも使用できます。

・カラーバリエーション

建設現場ICT機器ソリューション

BANKEN

グレースケール

BANKEN

モノクロ

BANKEN

ホワイト(白抜き)

BANKEN

単色

※単色は各ロゴの基本カラーを使用

アイソレーションエリア(最小余白) | BANKEN サービスロゴ

ロゴマークは縦横比を変更しなければ、自由にサイズを変更して利用することができますが、ロゴの視認性を保つため周囲に一定の余白エリアを設けるアイソレーションを規定しています。下図は、最小の余白(ブルーの範囲)を示したもので、原則として余白エリアには他のいかなる要素も配置・干渉されないようご注意ください。



使用最小サイズ | BANKEN サービスロゴ

ロゴの視認性と可読性を確保するため、下図の最小使用サイズ以上で使用してください。



禁止事項 全ロゴ共通

弊社のもつ全てのブランドロゴマークについて、変形や加工をして使用することは禁止しております。具体的に次のような変形・加工は禁止されています。



ガイドラインにない規定外の色を用いない



比率を変えて変形をしてはならない



ロゴタイプを他の書体で表現してはならない



ロゴに他の要素を追加してはならない



傾けてはならない



ロゴの一部が欠けてはならない



ロゴが不明瞭となる複雑な背景の上に表示してはならない



ロゴにグラデーションをかけてはならない

・ガイドライン | BANKEN Reader BLACK2 サービスロゴ



Buildee 入退場管理+BANKEN Reader BLACK2
フルカラー



ロゴタイプのみ | フルカラー

・アイソレーションエリア(最小余白) | BANKEN Reader BLACK2 サービスロゴ

ロゴマークは縦横比を変更しなければ、自由にサイズを変更して利用することができますが、ロゴの視認性を保つため周囲に一定の余白エリアを設けるアイソレーションを規定しています。下図は、最小の余白(ブルーの範囲)を示したもので、原則として余白エリアには他のいかなる要素も配置・干渉されないようご注意ください。



・使用最小サイズ | BANKEN Reader BLACK2 サービスロゴ

ロゴの視認性と可読性を確保するため、下図の最小使用サイズ以上で使用してください。



ガイドライン | BANKEN FACE サービスロゴ



Buildee 入退場管理+BANKEN FACE
フルカラー

BANKEN FACE

ロゴタイプのみ | フルカラー

アイソレーションエリア(最小余白) | BANKEN FACE サービスロゴ

ロゴマークは縦横比を変更しなければ、自由にサイズを変更して利用することができますが、ロゴの視認性を保つため周囲に一定の余白エリアを設けるアイソレーションを規定しています。下図は、最小の余白(ブルーの範囲)を示したもので、原則として余白エリアには他のいかなる要素も配置・干渉されないようご注意ください。

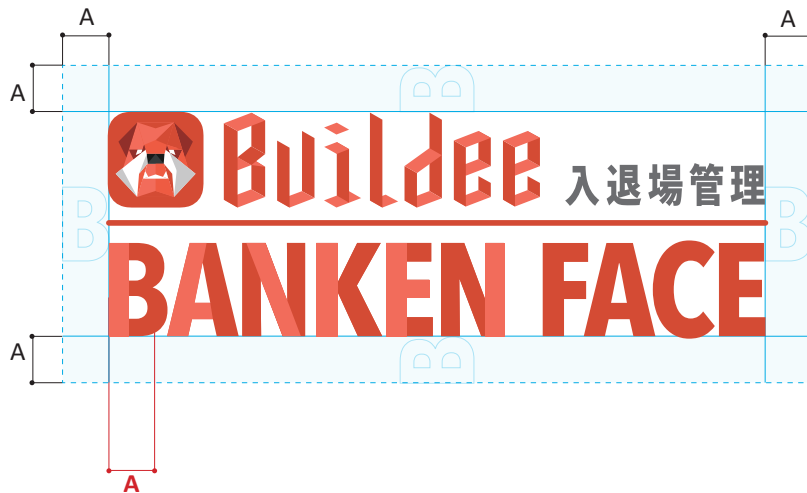

使用最小サイズ | BANKEN FACE サービスロゴ

ロゴの視認性と可読性を確保するため、下図の最小使用サイズ以上で使用してください。



・ガイドライン | 顔レコサービスロゴ



Buildee 入退場管理+顔レコ フルカラー



ロゴタイプのみ | フルカラー

・アイソレーションエリア(最小余白) | 顔レコサービスロゴ

ロゴマークは縦横比を変更しなければ、自由にサイズを変更して利用することができますが、ロゴの視認性を保つため周囲に一定の余白エリアを設けるアイソレーションを規定しています。下図は、最小の余白(ブルーの範囲)を示したもので、原則として余白エリアには他のいかなる要素も配置・干渉されないようご注意ください。



・使用最小サイズ | 顔レコサービスロゴ

ロゴの視認性と可読性を確保するため、下図の最小使用サイズ以上で使用してください。





Buildee 調整会議 + BANKEN サイネージ
フルカラー

BANKEN サイネージ

ロゴタイプのみ | フルカラー

・アイソレーションエリア(最小余白) | BANKEN サイネージサービスロゴ

ロゴマークは縦横比を変更しなければ、自由にサイズを変更して利用することができますが、ロゴの視認性を保つため周囲に一定の余白エリアを設けるアイソレーションを規定しています。下図は、最小の余白(ブルーの範囲)を示したもので、原則として余白エリアには他のいかなる要素も配置・干渉されないようご注意ください。

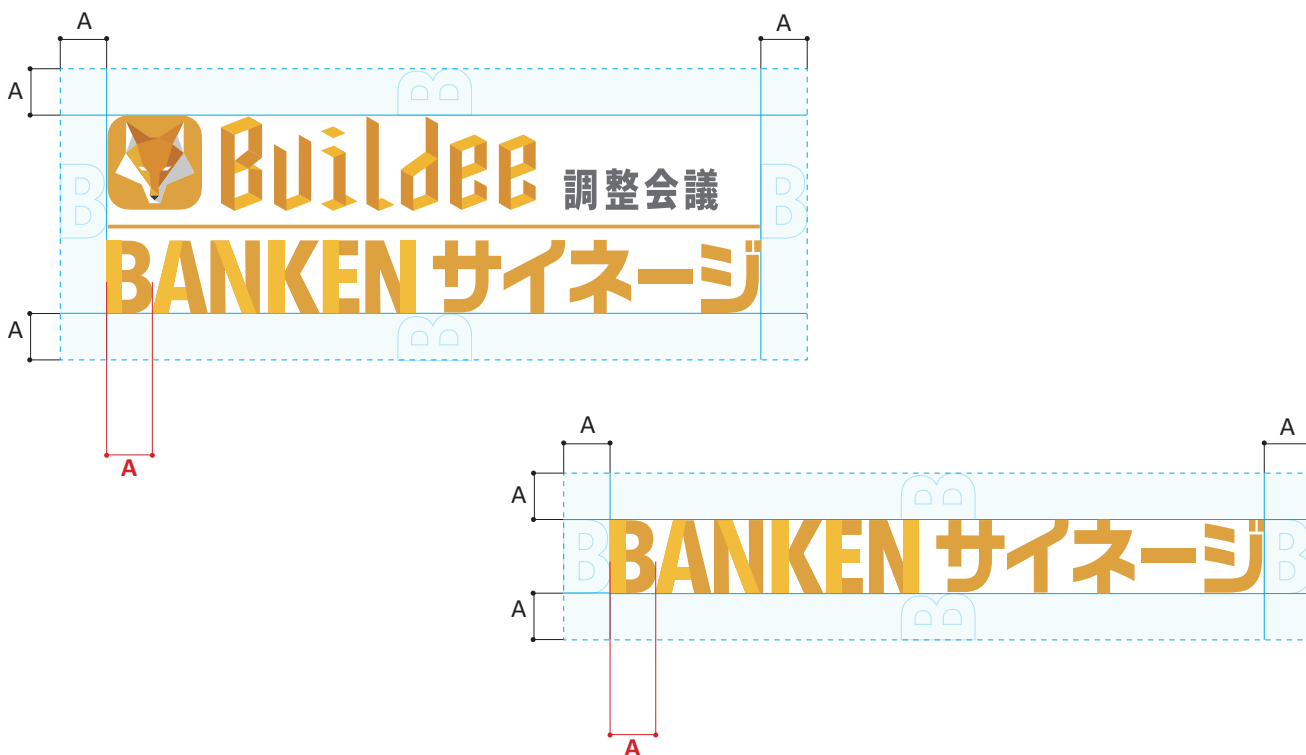

・使用最小サイズ | BANKEN サイネージサービスロゴ

ロゴの視認性と可読性を確保するため、下図の最小使用サイズ以上で使用してください。



・ガイドライン | TansoMiru サービスロゴ

TansoMiru サービスロゴは以下のスタンダードタイプ(ロゴタイプのみ)となります。



スタンダードタイプ
フルカラー + ロゴタイプのみ

基本カラー



Web: #0082e6
CMYK: C90, M25, Y0, K0



Web: #5c5c5c
CMYK: C0, M0, Y0, K80



ロゴタイプ+メッセージ

・カラーバリエーション | TansoMiru サービスロゴ

TansoMiru サービスロゴはフルカラーとグレースケールの2パターンのみで、モノクロ・ホワイト(白抜き)・単色の表現はできません。ただし、ロゴタイプのみパターンでは、下図の通りモノクロ、ホワイト(白抜き)、単色のパターンも使用できます。

・カラーバリエーション

建設現場のCO₂算定サービス
TansoMiru

グレースケール

TansoMiru

モノクロ

TansoMiru

ホワイト(白抜き)

アイソレーションエリア(最小余白) | TansoMiru サービスロゴ

ロゴマークは縦横比を変更しなければ、自由にサイズを変更して利用することができますが、ロゴの視認性を保つため周囲に一定の余白エリアを設けるアイソレーションを規定しています。下図は、最小の余白(ブルーの範囲)を示したもので、原則として余白エリアには他のいかなる要素も配置・干渉されないようご注意ください。



ロゴタイプのみ



ロゴタイプ+タグライン

使用最小サイズ | TansoMiru サービスロゴ

ロゴの視認性と可読性を確保するため、下図の最小使用サイズ以上で使用してください。



ロゴタイプのみ

・ガイドライン | TansoMiru機能別ロゴ (ロゴマーク+ロゴタイプ)

これらのロゴはロゴマークとロゴタイプの組み合わせで使用します。
 グラデーション版と2色版はグラデーションの色再現が難しい媒体など、用途に応じて任意に選択して使用可能です。



基本カラー

	Web: #5c5c5c CMYK: C0, M0, Y0, K80		Web: #0082e6 CMYK: C90, M25, Y0, K0		Web: #00beb4 CMYK: C70, M0, Y30, K0
---	---------------------------------------	---	--	---	--



基本カラー

	Web: #5c5c5c CMYK: C0, M0, Y0, K80		Web: #5c5c5c CMYK: C0, M35, Y100, K0		Web: #9bc828 CMYK: C50, M0, Y95, K0
---	---------------------------------------	---	---	---	--



基本カラー

	Web: #5c5c5c CMYK: C0, M0, Y0, K80		Web: #d20a19 CMYK: C20, M100, Y100, K0		Web: #ffb400 CMYK: C0, M50, Y90, K0
---	---------------------------------------	---	---	---	--

・アイソレーションエリア(最小余白) | TansoMiru機能別ロゴ (ロゴマーク+ロゴタイプ)

ロゴマークは縦横比を変更しなければ、自由にサイズを変更して利用することができますが、ロゴの視認性を保つため周囲に一定の余白エリアを設けるアイソレーションを規定しています。下図は、最小の余白(ブルーの範囲)を示したもので、原則として余白エリアには他のいかなる要素も配置・干渉されないようご注意ください。

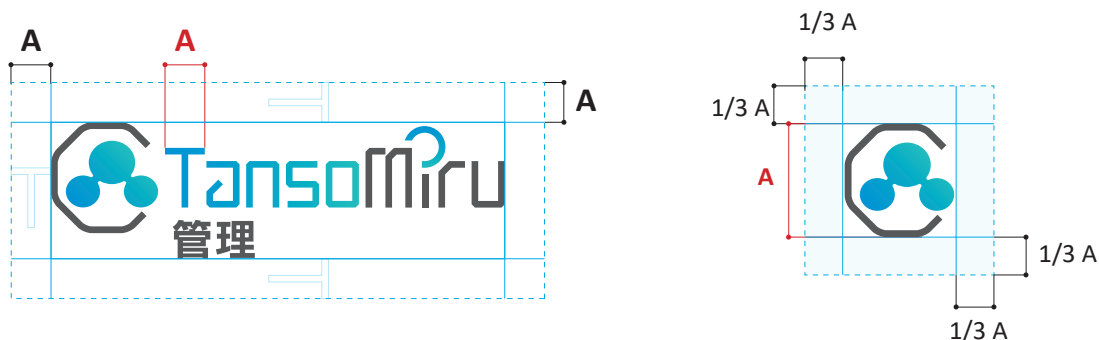

・使用最小サイズ | TansoMiru機能別ロゴ (ロゴマーク+ロゴタイプ)

ロゴの視認性と可読性を確保するため、下図の最小使用サイズ以上で使用してください。

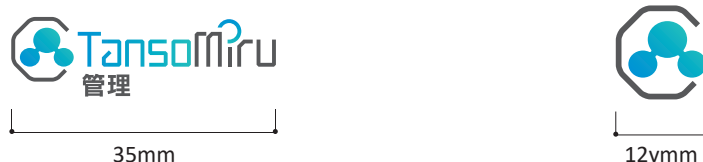

・ガイドライン | TansoMiru機能別ロゴ (ロゴマーク単体)

これらのロゴはロゴマーク単体で使用します。

グラデーション版と2色版はグラデーションの色再現が難しい媒体など、用途に応じて任意に選択して使用可能です。



TansoMiru 管理
ロゴマークのみ



TansoMiru 電力
ロゴマークのみ



TansoMiru 産廃
ロゴマークのみ

・カラーバリエーション



モノクロ



ホワイト (白抜き)

・禁止事項 **全ロゴ共通**

弊社のもつ全てのブランドロゴマークについて、変形や加工をして使用することは禁止しております。

具体的に次のような変形・加工は禁止されています。



ガイドラインにない規定外の色を用いない



比率を変えて変形をしてはならない



ロゴマークとロゴタイプとの比率をかえてはならない



ロゴタイプを他の書体で表現してはならない



ロゴに他の要素を追加してはならない



傾けてはならない



ロゴの一部が欠けてはならない



ロゴが不明瞭となる複雑な背景の上に表示してはならない



ロゴに規定以外のグラデーションをかけてはならない

・ガイドライン | GENBATON サービスロゴ

コーポレートロゴマークは基本的にはロゴタイプと組み合わせて使用します。形状はスタンダードタイプ(横長の長方形)とスクエアタイプ(正方形)の2タイプがあります。



スタンダードタイプ | フルカラー



ロゴマーク単体 | フルカラー



スタンダードタイプ | ロゴタイプモノクロ

| 基本カラー



Web: 24994B
CMYK: C78, M17, Y89, K0



Web: 000000
CMYK: C0, M0, Y0, K100

・カラーバリエーション



グレースケール



モノクロ



ホワイト (白抜き)



単色

※単色は各ロゴの基本カラーを使用

・カラーバリエーション



グレースケール



モノクロ



ホワイト (白抜き)



単色

※単色は各ロゴの基本カラーを使用

アイソレーションエリア(最小余白) | GENBATON サービスロゴ

ロゴマークは縦横比を変更しなければ、自由にサイズを変更して利用することができますが、ロゴの視認性を保つため周囲に一定の余白エリアを設けるアイソレーションを規定しています。下図は、最小の余白(ブルーの範囲)を示したもので、原則として余白エリアには他のいかなる要素も配置・干渉されないようご注意ください。

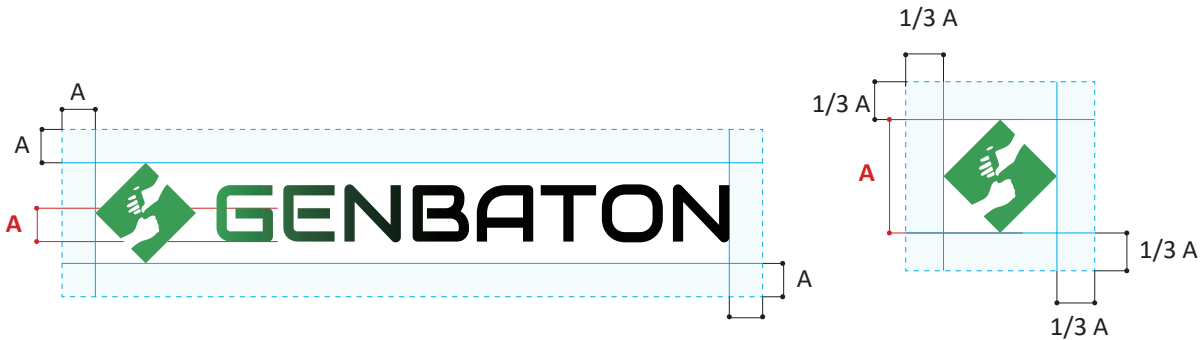

使用最小サイズ | GENBATON サービスロゴ

ロゴの視認性と可読性を確保するため、下図の最小使用サイズ以上で使用してください。
※可読性が担保できる場合、例外的に最小サイズより小さく使用することができます。



禁止事項 全ロゴ共通

弊社のもつ全てのブランドロゴマークについて、変形や加工をして使用することは禁止しております。具体的に次のような変形・加工は禁止されています。



ガイドラインにない規定外の色を用いない



比率を変えて変形をしてはならない



ロゴマークとロゴタイプの比率をかえてはならない



ロゴタイプを他の書体で表現してはならない



ロゴに他の要素を追加してはならない



傾けてはならない



ロゴの一部が欠けてはならない



ロゴが不明瞭となる複雑な背景の上に表示してはならない



ロゴに規定以外のグラデーションをかけてはならない

ガイドライン | ビルダーズポイント サービスロゴ

ビルダーズポイントサービスロゴタイプは基本的にはロゴマークと組み合わせて使用します。
日本語タイプ、日本語タイプ+メッセージの2タイプがあります。
また、ロゴマークはロゴタイプとの組み合わせのほか、アイコンなど単体での使用も想定しています。



基本カラー

	Web: #f5a500 CMYK: C0, M45, Y95, K0
	Web: #303030 CMYK: C0, M0, Y0, K90



ロゴマークのみ



ロゴマーク+ロゴタイプ (縦)

・ガイドライン | ビルダーズポイント サービスロゴ

こちらのカラーリングは元請会社向けのサービスを指します。

元請会社向けの管理サービスや、元請用のアプリ画面など技能者向けと区別したい場合に使用してください。

サービス全体としてのカラーリングは黄色のほうがメインとなります。

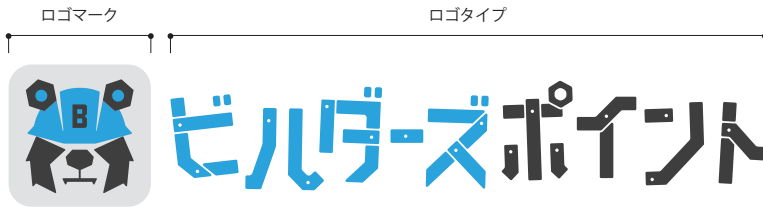

日本語タイプ
フルカラー + ロゴタイプ + ロゴマーク

基本カラー

Web: #2196F3
CMYK: C70, M20, Y0, K0

Web: #303030
CMYK: C0, M0, Y0, K90



日本語タイプ+メッセージ
フルカラー + ロゴタイプ + ロゴマーク



ロゴマークのみ



ロゴマーク+ロゴタイプ (縦)

• カラーバリエーション | ビルダーズポイント サービスロゴ

ビルダーズポイントサービスロゴはフルカラーとグレースケールの2パターンのみで、モノクロ・単色の表現はできません。ただし、ロゴタイプのみパターンでは、モノクロと白抜きのパターンも使用できます。

| グレースケール



| モノクロ



建設技能者向けポイントサービス



| ホワイト(白抜き)



建設技能者向けポイントサービス



アイソレーションエリア(最小余白) | ビルダーズポイント サービスロゴ

ロゴマークは縦横比を変更しなければ、自由にサイズを変更して利用することができますが、ロゴの視認性を保つため周囲に一定の余白エリアを設けるアイソレーションを規定しています。下図は、最小の余白(ブルーの範囲)を示したもので、原則として余白エリアには他のいかなる要素も配置・干渉されないようご注意ください。

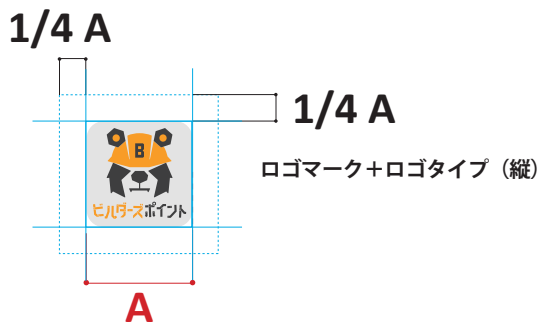
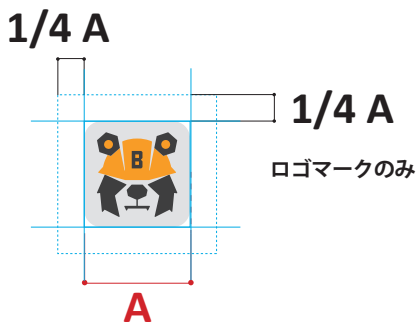
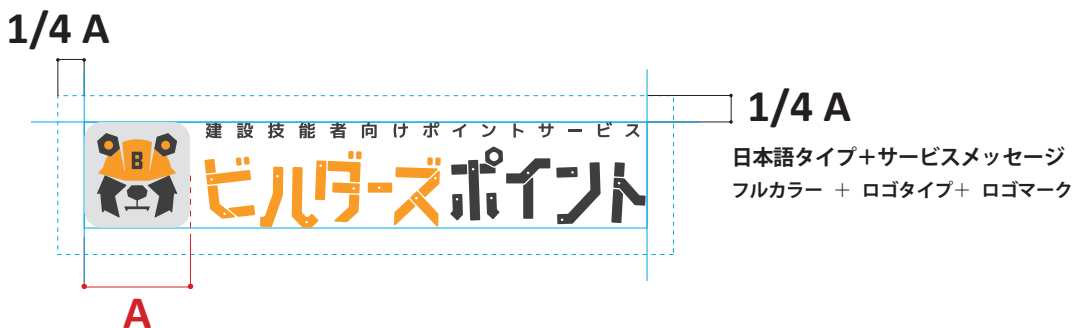
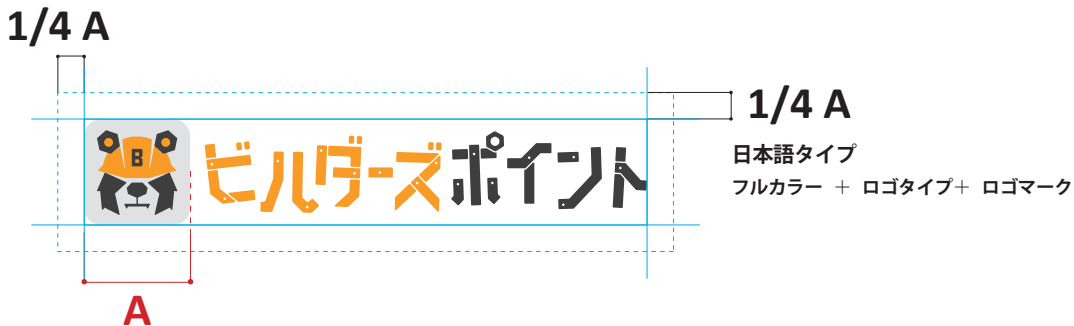

・使用最小サイズ | ビルダーズポイント サービスロゴ

ロゴの視認性と可読性を確保するため、下図の最小使用サイズ以上で使用してください。



・禁止事項 全ロゴ共通

弊社のもつ全てのブランドロゴマークについて、変形や加工をして使用することは禁止しております。具体的に次のような変形・加工は禁止されています。



ガイドラインにない規定外の色を用いない



比率を変えて変形をしてはならない



ロゴマークとロゴタイプの比率をかえてはならない



ロゴタイプを他の書体で表現してはならない



ロゴに他の要素を追加してはならない



傾けてはならない



ロゴの一部が欠けてはならない



ロゴが不明瞭となる複雑な背景の上に表示してはならない



ロゴにグラデーションをかけてはならない